

教育用ロボット

Motion System Master

教育用途向けの3軸小型卓上ロボットです。
高等教育機関や、企業のロボット教育など幅広い場面でご活用いただけます。



手軽に始めるロボット学習

Motion System Masterは、小型・軽量のため卓上など様々な場所での使用が可能です。
また、産業用ロボットの導入には数百万円～が一般的ですが、**Motion System Master**は比較的安価かつ特別教育も不要なため、ロボット学習をこれから始める方でも手軽にお使いいただけます。

◇本体サイズ

設置面積 : $\Phi 16$ cm

本体質量 : 4.2 kg

◇基本仕様

可搬質量 : 1 kg

最大リーチ長 : 390 mm



セット品 **MSER-V**
定価：498,000 円

初心者でも簡単プログラミング

初期設定、プログラミングは専用のプログラミングソフト **MRC Studio**で行ないます。ラダーなどプログラミングの知識は不要です。初めてでも直感操作で簡単にティーチング&プログラミングが可能です。



ロボットコントローラ
MRC01

ロボットの構造学習に最適

Motion System Masterは部品がむき出しなため、ロボットの構造やメカニズムの学習に最適です。エンドエフェクタの取付けも容易なため多種多様なパーツを組み替えてオリジナルのロボットを創造いただけます。

また、アーム部品の交換が可能です。アームの長さ、形状をカスタマイズすることで、可動範囲を拡大できます。アームの長さを変更した場合でも、プログラミングソフト **MRC Studio**の設定を変更するだけでロボットを動作できます。

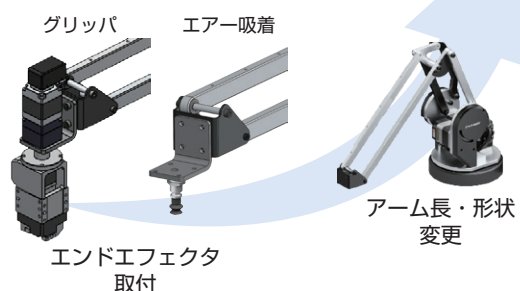

仕様

軸数	3軸	
入力電圧	DC24V	
最大リーチ長	垂直	352 mm
	水平	390 mm
可搬質量	1 kg	
可動範囲*	S軸 (旋回)	± 100 deg
	L軸 (下腕)	0~90 deg
	U軸 (上腕)	0~100 deg
繰り返し位置決め精度	± 0.1 mm	
本体質量	4.2 kg	

* 原点ピン穴に位置決めピンを入れた設置原点姿勢の状態より動作できる範囲です。
 ● 推奨電源容量：DC24V 150W

動作範囲図 / 外形図 (単位 mm)

◇動作範囲図

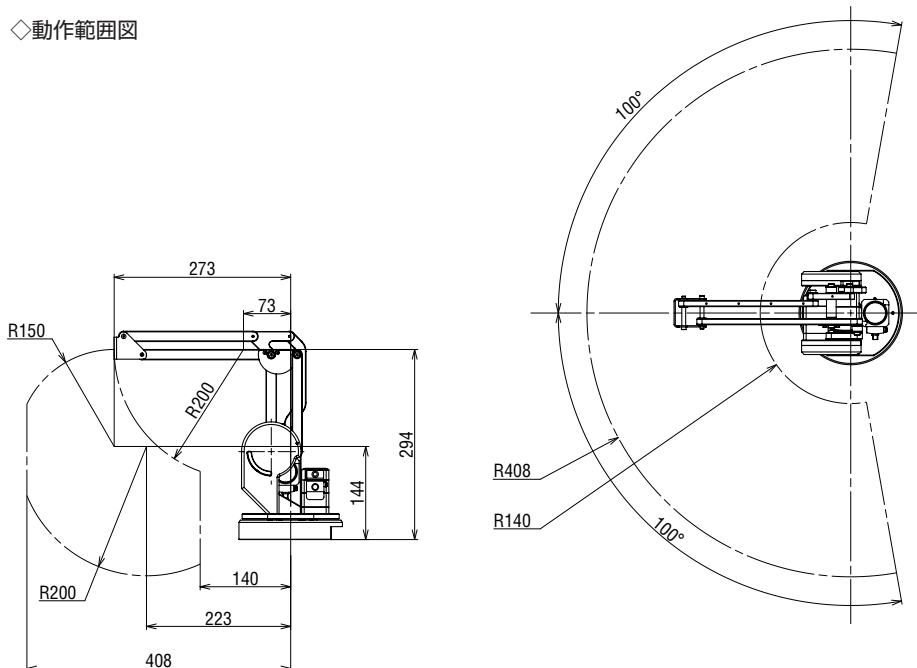

◇外形図

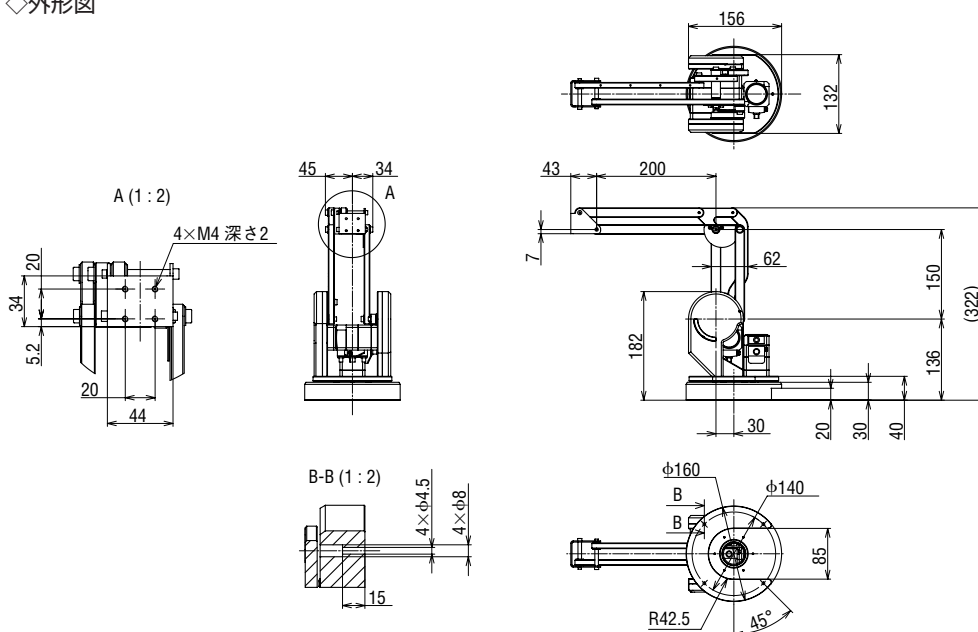

セット内容

内容	数量
ロボット MSE3039K1-V	1
位置決めピン	1
コントローラ MRC01	1
ドライバ AZD-KD	3
モーター用ケーブル (1m) CC010VZR2-M	3
エンコーダ用ケーブル (1m) CC010VNR-E2	3
RS-485 通信用ケーブル (0.1m) CC001-RS4	3

● ロボット単体の購入も可能です。定価：298,000円

● **Oriental motor** は、日本その他の国におけるオリエンタルモーター株式会社の登録商標または商標です。

お客様ご相談センター

製品に関する技術的なお問い合わせ、購入についてのご相談はこちらまで。

TEL 0120-925-410

E-mail webts@orientalmotor.co.jp

オリエンタルモーター株式会社

www.orientalmotor.co.jp/ja

2025年1月制作

お問い合わせ先